



**skytechnic**  
Çelik Makina San. ve Tic.



**Model TCDRB  
TCSR**

**Tek ve Çift Akslı makinelerle  
engebeli yerleri düz gibi  
hissedersiniz!**



**\*Sıkıştırma Bıçaklı**

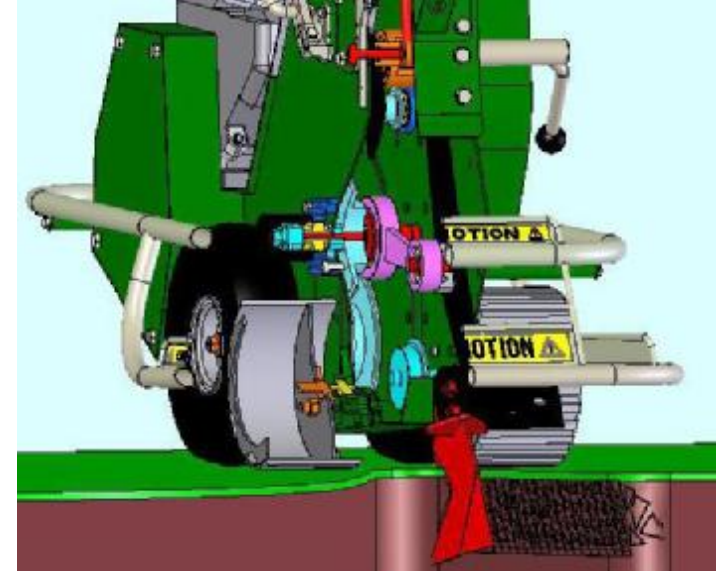

**\*Köstebek Kanal Bıçaklı  
(En üst solda)**

**\*Taşıma Sırasında Katlanabilir**



Çelik Makina Sanayi ve Ticaret  
4 Eylül Sanayi Sitesi 33-B Blok No:20  
SİVAS TÜRKİYE

Tel : (346) 226 26 03

Fax: (346) 224 98 77

Mobile: (505) 473 56 51

E-mail: [info@celikmakina.net](mailto:info@celikmakina.net)

Web: <http://www.skytechnic.com/>

Çim Kalıp Kesme Makineleri üretmiş olduğumuz çim havalandırma ekipmanları ile birlikte, 1988 den beri paranıza değer katmaktadır.

Bilgisayar destekli tasarım ve buna akuple olmuş kullanıcılarla direk iletişim yaklaşımıyla müşterilerinin bir numaralı tercihi olmuştur. Bıçak köşeleri kesim hizalama görünür yapıldı ve enine bıçak aynı ayarda istikrarlı bir şekilde kesim yapmak için arka aksın orta ekseninin altına konumlandırılmıştır. Makinelerin sarsıntısız çalışması için tüm hareketli parçalar çok iyi balans edilmiştir. Titreşim seviyesi minimum seviyededir.

Kolay değiştirilebilir bıçaklar ve arka silindir tekerler sayesinde dört kesme genişliği verilebilir. Tek merkezi dayanak, Çim Kalıp Kesme Makinesine Köstebek Kanalı açma ve 125 mm (5") derinliğinde Toprak Sıkıştırma olanağı verir.

#### TC DRB34 TEKERLER & BIÇAKLAR

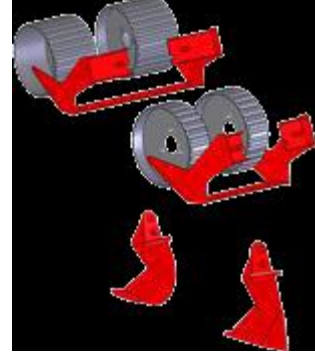

12" 14" 16" 18"  
Ölçülerinde  
Kesme Bıçağı & Tekerler  
Mevcut

#### TC SRB SİLİNDİR TEKER & BIÇAKLAR



12" 14"  
Ölçülerinde  
Kesme Bıçağı & Silindir Teker Ayracı Mevcut

Her iki makine içinde Delik, Hendek ve Sıkıştırma bıçağı mevcuttur.

*Profesyonellerin seçimi!*

*Makinesinde güç arayanların tercihi!*



10 sene öncesine kadar yabancı menşeyli markaların bakım ve tamiratını yapan firmamız, yurt dışı menşeyli markaların teknik ve servis problemlerini tecrübeyle analiz etmiş, bu tecrübelerine değer katarak kendi üretimini gerçekleştirmiştir.

Motor dışında tüm aksam %100 yerli olup, yerli üretimin avantajıyla yedek parça ve servis problemi tamamen elimine edilmiştir.

10 HP dünyaca ün yapmış, servisi yaygın dizel motorlar kullanılmasıyla, doğanın sert koşullarına meydan okumakta, kullanıcısının yüzünü güldürmektedir.

Kendi ürünümüz mekanik aksamda ki üretim hatalarına karşı 2 yıl firmamız garanti kapsamı altındadır.

TEKNİK ÖZELLİKLER	
<b>BIÇAK</b>	Arka teker ve ö teker arasına yerleştirilmiş
<b>BIÇAK GENİŞLİĞİ</b>	50 cm (Standart), iki taraftan saplamayla sabitlenmiş.
<b>ÇİM KESME KAPASİTESİ</b>	300 m <sup>2</sup> /saat
<b>ÇİM KESME DERİNLİĞİ</b>	Max. 7cm
<b>GENEL ÖLÇÜLER (Operatör kolu katlı durumda)</b>	Genişlik: 60 cm Yükseklik:80 cm Uzunluk:100 cm
<b>AĞIRLIK (Biçak Takılı)</b>	174 kg
<b>MOTOR</b>	10 HP Dizel Lombardini, Köhler veya eşdeğer.
<b>BIÇAK MEKANİZMASI</b>	Merkezi Bağlantılı Rot ve Eksantrik Şaft Tamamen kapalı rulmanlar.
<b>YER SÜRÜCÜSÜ</b>	Çift çeker, Tek Aksı Tutan Direk Bağlantılı Disk Kavrama
<b>TEKERLER</b>	Ön Silindir tipli, cant dolgulu, üstün kavramalı teker
	Arka Bilyalı, bağımsız galvaniz cantlı tekerler
<b>GÜÇ AKTARMA SİSTEMİ</b>	Muhafazalı O ring tectritli zincir
<b>BIÇAK MEKANİZMASI</b>	Merkezi Bağlantılı Rot ve Eksantrik Şaft Tamamen kapalı rulmanlar.



*Bahçe dostu!*